

# MASTER HAK

Rogalin ul. Jesionowa 4

62-022 Świątniki

Tel. +48 61 813 83 52

Fax. +48 61 893 87 44

<http://www.masterhak.com.pl>

e-mail: [biuro@masterhak.com.pl](mailto:biuro@masterhak.com.pl)

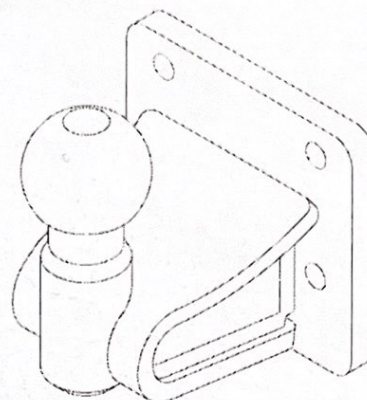

## Instrukcja montażu i eksploatacji haka holowniczego

Przeznaczenie:	
Producent:	Iveco
Model:	Daily 35S4100
Produkcja:	Od 2006-
Typ:	Furgon
Nr katalogowy:	4202063
Klasa:	A50-X
Numer homologacji zgodnie z Dyrektywą 94/20/WE:	e20*94/20*0960*00

Dane techniczne:	
Wartość siły D:	23 kN
Max. masa przyczepy:	3500 kg
Max. nacisk na kule:	250 kg

### Zalecenia ogólne:

Informacjami miarodajnymi odnośnie holowania przyczep są dane podawane przez producenta samochodu, przy czym wartość parametrów haka holowniczego nie mogą być przekroczone.

Punkty montażu haka holowniczego podane przez producenta samochodu są zachowane. Hak holowniczy jest produktem wpływającym na bezpieczeństwo jazdy i musi być zainstalowany przez wyspecjalizowany personel.

W przypadku obecności masy izolacyjnej w miejscu przylegania haka holowniczego należy ją usunąć, wywiercone otwory należy pomalować farbą antykorozyjną.

Wzór do obliczania wartości siły D:

$$\frac{Maks.masaprzyczepy[kg] \times Maks.masasamochodu[kg]}{Maks.masaprzyczepy[kg] + Maks.masasamochodu[kg]} \times \frac{9,81}{1000} = D$$

**MASTER HAK S.C.**  
CAT NO. 4202063

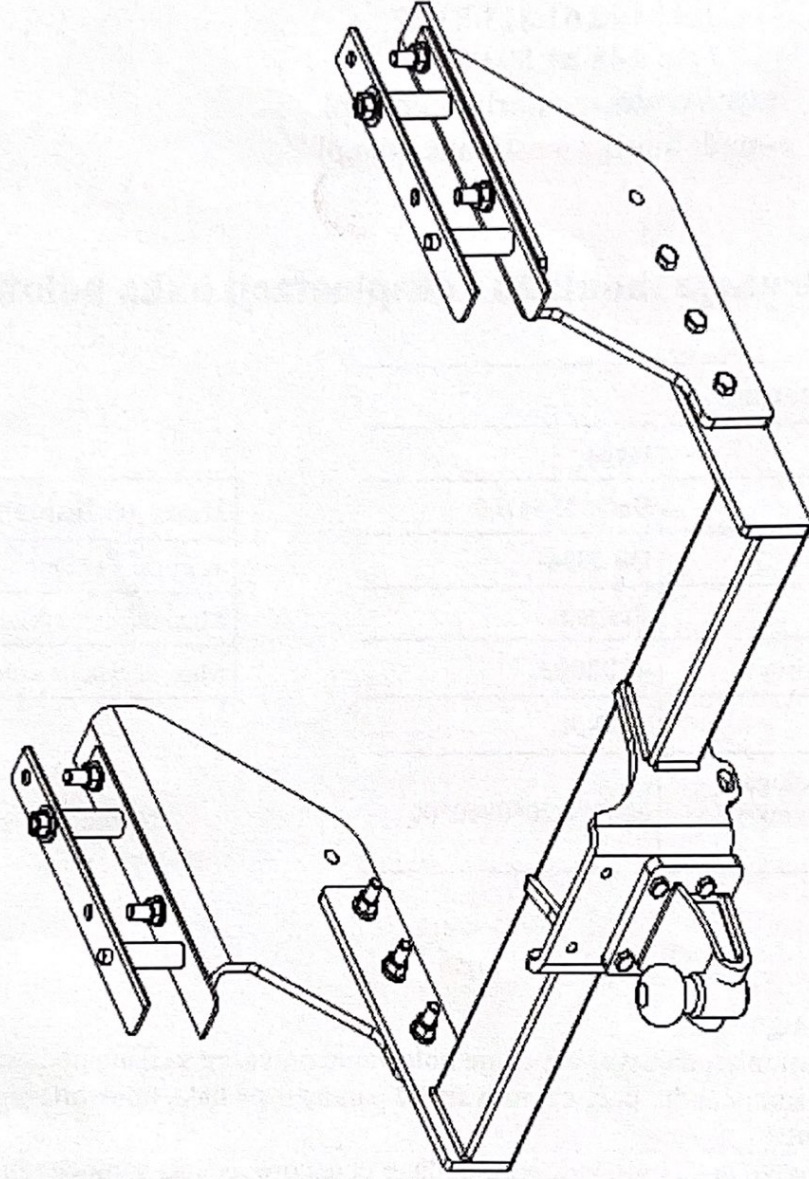

## Instrukcja montażu:

1. Płaskowniki oraz tulejki (poz. 5 i 6) włożyć z lewej i prawej strony do ramy pojazdu tak, aby otwory w nakładkach pokrywały się z otworami istniejącymi w ramie, przykręcić śrubami M12x1,25x35mm (poz. 8) oraz śrubami M12x140x1.25 oraz M12x130
2. Wsporniki (poz. 3 i 4) przyłożyć od spodu do ramy i poprzez otwory oraz istniejące w ramie otwory a także otwory włożonych uprzednio wzmocnień (poz. 5 i 6) skrócić śrubami M12x1,25x35mm (poz. 8).
3. Belkę haka (poz. 1) przykręcić śrubami M12x1,25x35mm (poz. 8) przez otwory C do zamontowanych uprzednio wsporników (poz. 3 i 4).
4. Do tak zamontowanej belki haka przykręcić kulę haka (poz. 2) śrubami M10x35mm (poz. 7).
5. Dokręcić wszystkie śruby momentem jak podano w tabelce.
6. Zamontować instalację elektryczną zgodnie z instrukcją fabryczną samochodu.

## Uwagi:

1. Masę izolującą w miejscu przylegania haka należy usunąć.
2. Po montażu uzupełnić ubytki w powłoce malarskiej haka.
3. Po zamontowaniu haka należy uzyskać wpis w dowodzie rejestracyjnym pojazdu z stacji kontroli pojazdów.
4. Wszystkie ubytki powłoki lakierniczej pojazdu zabezpieczyć przed korozją.
5. Po przejechaniu 1000km dokręcić wszystkie śruby i nakrętki.
6. Kula haka musi być utrzymana w czystości i konserwowana smarem stałym.
7. Niedopuszczalne jest wprowadzanie jakichkolwiek zmian w konstrukcji haka.

## Zestawienie elementów:

Lp.	Nazwa części	Il. sztuk
1	Belka	1
2	Kula	1
3	Wspornik prawy	1
4	Wspornik lewy	1
5	Płaskownik	1
6	Tulejki	1
7	Śruba M10x35-8.8	4
8	Śruba M12x35x1,25-8.8	10
9	Śruba M12x140x1.25	2
10	Śruba M12x130	2
11	Nakrętka M10	4
12	Nakrętka M12x1,25	10
13	Nakrętka M12	2
14	Podkładka powiększana 12,5	2
15	Podkładka zwykła M12	8
16	Podkładka spręży. 10,2	4
17	Podkładka spręży. 12,2	14
18	Oslona części kulistej	1

<b>Zalecany moment skręcający dla śrub i nakrętek [Nm]</b>						
Klasa wytrzymałości	M6	M8	M10	M12	M14	M16
8.8	11	24	46	80	125	190
10.9	16	35	67	115	183	275

## **Karta gwarancyjna**

1. Producent udziela 24 miesięcznej gwarancji na swoje wyroby licząc od daty zakupu.
2. Na powłokę lakierniczą producent udziela 12 miesięcy
3. Zakres gwarancji obejmuje wady jakościowe wynikające z winy producenta.
4. Nie podlega reklamacji gwarancyjnej wyrób, którego uszkodzenie nastąpiło wskutek nieprzestrzegania zasad prawidłowej obsługi i eksploatacji oraz w wyniku normalnego zużycia.
5. Wymianę wadliwego wyrobu dokonuje się w miejscu zakupu lub bezpośrednio u producenta.
6. Karta gwarancyjna nie wypełniona uniemożliwia wykonanie uprawnień z tytułu gwarancji.

<b>Hak holowniczy do samochodu:</b>	
Producent:	<b>Iveco</b>
Model:	<b>Daily 35</b>
Typ:	<b>Furgon od 1999r.</b>
Nr katalogowy	<b>4202063</b>
Nr rejestracyjny pojazdu:	
Data produkcji:	
Data zakupu:	
Data reklamacji:	